

dauby

Uilenbaan 86
2160 Wommelgem
Antwerp, Belgium

T +32 (0)3 354 16 86
info@dauby.be
www.dauby.com

Pure®

Handcrafted hardware



Designer Tom Lenaerts

NL Als all-round designer, is hij thuis in werkelijk alle stijlen, of het nu om landelijk, tijdloos of modern gaat. Zijn passie voor hout en staal is de rode draad doorheen zijn werk. Hij werkt het project volledig uit tot de laatste details, zonder af te wijken van het basisidee.

FR Ce designer, polyvalent, est à l'aise dans tous les styles, qu'il s'agisse d'une création rustique, intemporelle ou moderne. Sa passion pour le bois et l'acier constitue le fil rouge à travers toute son œuvre. Il conçoit complètement le projet jusque dans ses moindres détails, sans se départir de l'idée de base.

UK As an all-round designer, he can handle any style, from rural chic or timeless to modern. His passion for wood and steel is determinative in his work, and he always develops every single detail of his projects, without betraying the basic idea of his creations.

D Tom Lenaerts aus Antwerpen, der wirklich alle Stile beherrscht, egal ob es um moderne, zeitlose Architektur oder um Landhausarchitektur geht. Seine Vorliebe für Holz und Stahl zieht sich wie ein roter Faden durch seine Arbeit. Er führt seine Projekte bis ins letzte Detail aus, ohne von der Grundidee abzuweichen.



Follow us on



PH2017

A perfect balance between Design and Tradition



PH2017 | Belgian Design : Tom Lenaerts

NL | Deurklink PH2017 van Dauby is ontworpen door de jonge, dynamische, Belgische interieurarchitect Tom Lenaerts uit Antwerpen. Naar zijn ontwerp is er een deurklink, raamklink, meubelgreep en meubelknop uitgewerkt. Deze nieuwe collectie heeft een sober, maar tijdloos design en wordt door de traditionele manier van het zandgieten gemaakt zoals de Dauby Pure collectie. Deze modellen zullen in 6 materialen gegoten worden : Verouderd IJzer, Ruw Metaal, Ruw Brons, Ruw Brons Gepolijst, Wit Brons en Mat Wit Brons.

FR | La poignée PH2017 de Dauby a été dessinée par TL d'Anvers, un jeune architecte d'intérieur dynamique belge. Sa création a servi de base à une poignée de porte / fenêtre / meuble ainsi que pour un bouton de meuble. Cette nouvelle collection, au design sobre et intemporel, est réalisée de manière traditionnelle en moules de sable comme la collection Dauby Pure. Ces modèles sont coulés en 6 matériaux : Fer Vieilli, Métal Brut, Bronze Brut, Bronze Brut poli et Bronze blanc



PH2017 | Belgian Design : Tom Lenaerts

UK | Door handle PH2017 of Dauby was designed by Tom Lenaerts, a young and dynamic Belgian architect from Antwerp. We developed a door handle, window handle, furniture grip and furniture knob according to his design. This new collection's design is a sober but timeless one. All the fittings are cast in sand moulds, just like the Dauby Pure collection. These models will be available in 6 different materials: Aged Iron, Raw Metal, Raw Bronze, Polished Raw Bronze, White Bronze and Satin White Bronze.

DE | Türklinke PH2017 von Dauby wurde durch einen jungen und dynamischen belgischen Architekten Tom Lenaerts aus Antwerpen entworfen. Nach dem Entwurf von Tom Lenaerts haben wir einen Tür-, Fenster- und Möbelgriff und einen Möbelknopf entwickelt. Diese neue Kollektion hat ein schlichtes und zeitloses Design und wird wie die gesamte Kollektion Pure auf eine traditionelle Art und Weise durch Sandguss hergestellt. Diese Modelle bestehen in 6 Ausführungen: Dunkel Eisen, Rohes Metall, Rohe Bronze, Rohe Bronze poliert, Weißbronze und Weißbronze satiniert.



PH2017

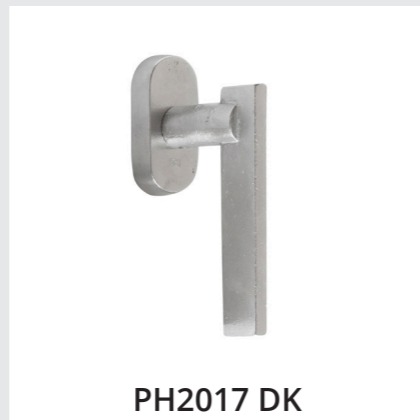

PH2017 DK

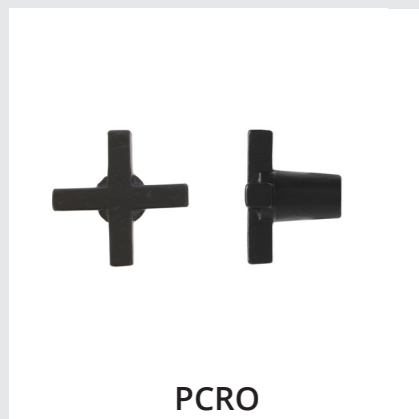
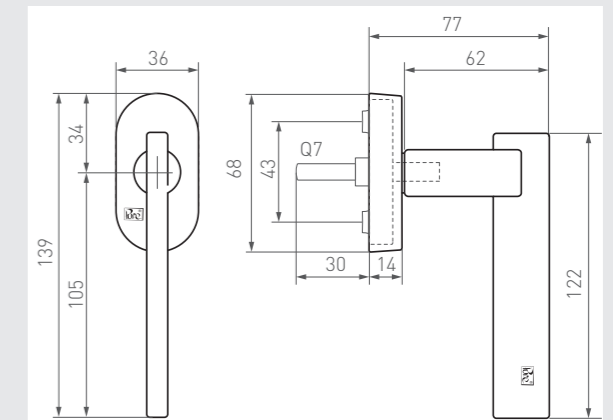
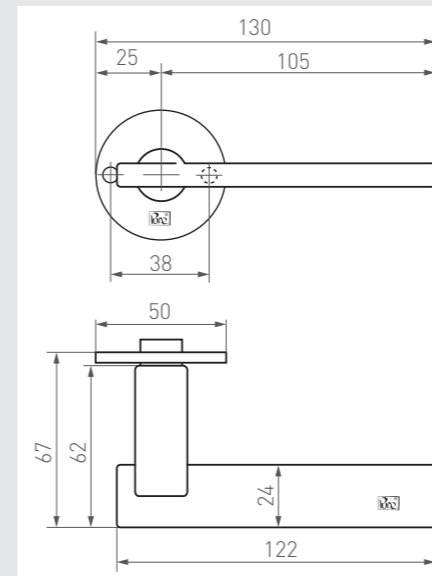

PCRO

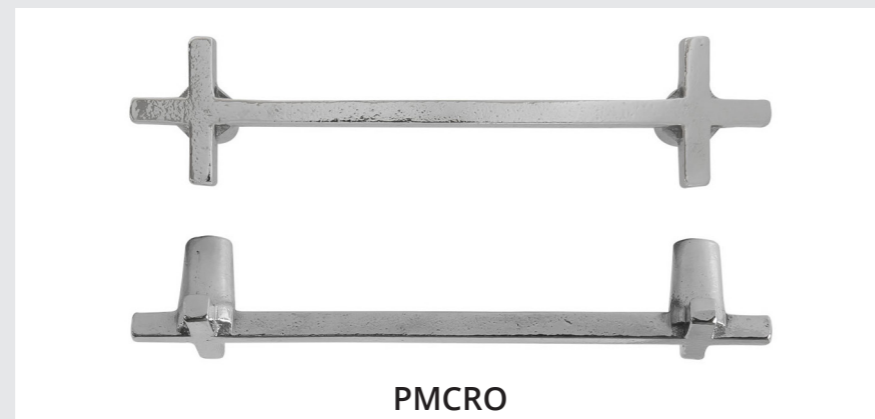

PMCRO

